

环速灭菌洗箱机



「熟食」「烘焙」「快餐」「水产」 「肉类」「物流」「食品加工」

等行业的筐、盘、桶、快速清洗、灭菌的解决方案。



先进的清洗技术 带动清洗行业实现革命性突破。

清洗与灭菌效果好速度快，清洗后容器具菌落数 <10 ，符合国家食品安全法标准。



扫一扫
观看清洗机介绍视频

■ 对称链条设计
确保清洗器具稳定输送。

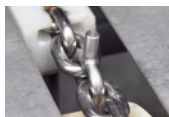

■ 设备采用进口电器，
保证长时间运行稳定
无故障。

■ 整机采用国际标准
SUS304材质，使
使用寿命长达10年。



■ 环速自主研发卫生级泵，泵头、
叶轮可拆解清洗，避免细菌污染

■ 设备采用立式多级泵，
防潮防水，可直接冲洗，
运行稳定，故障率低。

■ 侧挡水板方便拆解，便于清理。

■ 双层防水帘设计，避免
使用过程中水花四溅。

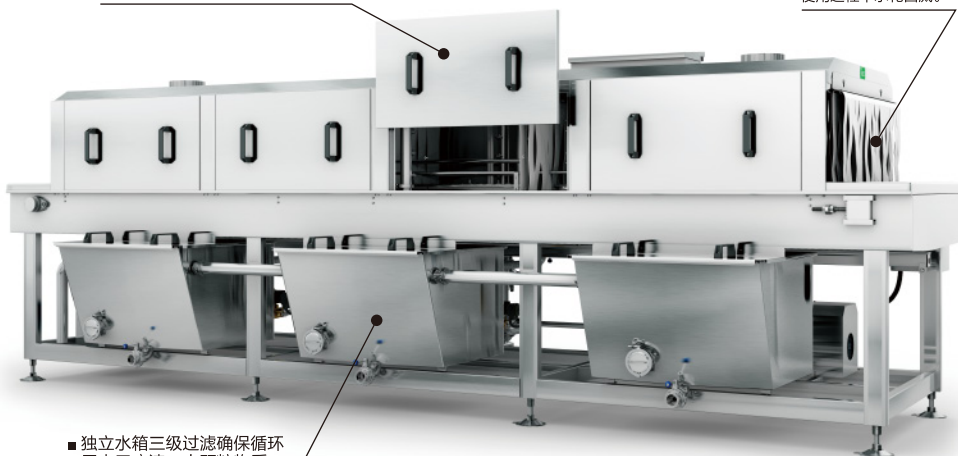

■ 独立水箱三级过滤确保循环
用水无残渣、大颗粒物。

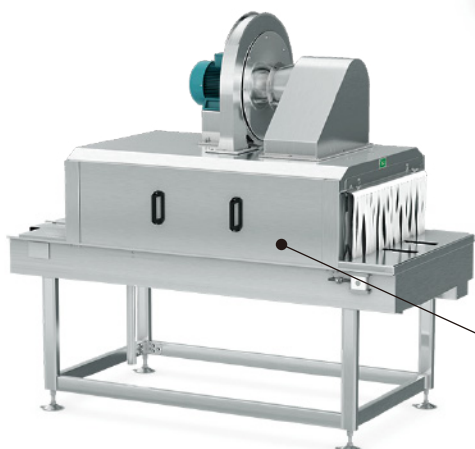

■ 可根据客户需求选配的风干段，清洗后
带水容器通过风干段后，强风迅速吹散、
吹落容器上95%的大水珠、水滴，直接
装食品，节约等待时间。

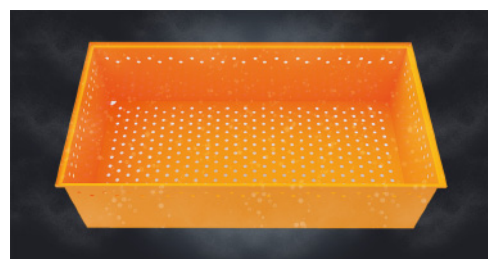

独特的四步快速清洗使容器焕然一新。

需清洗的周转筐由不锈钢链条输入清洗机中，依次通过预洗阶段、高压清洗阶段、漂洗阶段、净水清洗阶段，实现360°无死角清洗。

清洗操作便捷

无需专业人员即可轻松操作。全程可视化触摸屏操作，运行状态结果一目了然。

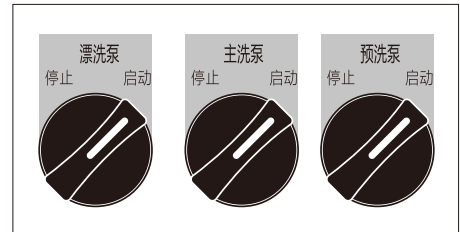

① 预洗阶段

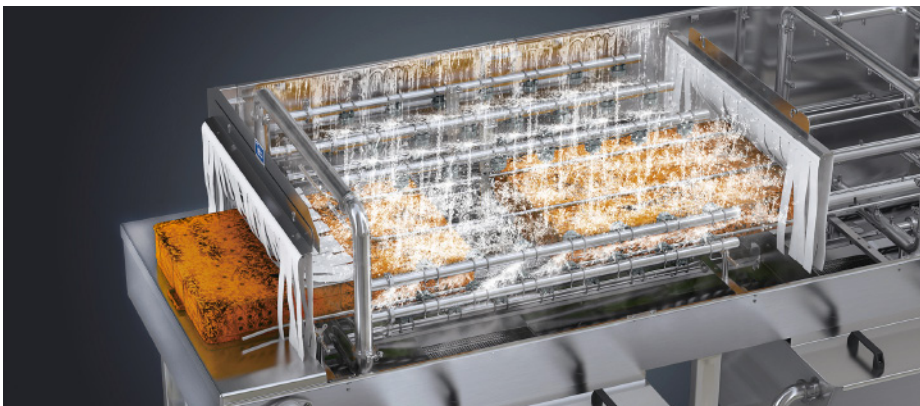

起到浸泡作用，有效的使容器与附着在容器表面的污渍初步分离，经过清洗过滤，将杂物排出。

② 高压清洗阶段

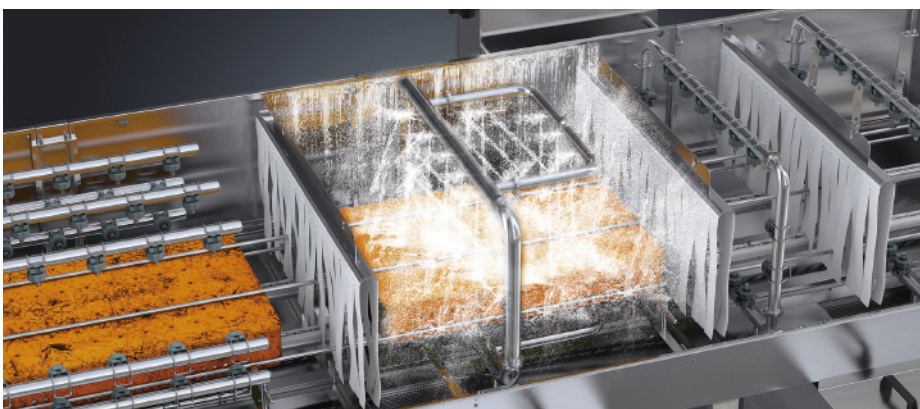

高压水流清洗，有效的清洗掉粘附在容器表面的污渍与杂质，达到彻底清洗与灭菌的作用。

③漂洗阶段



清洗水流将容器表面的残留污渍漂洗掉,同时对容器进行再次灭菌。

④净水冲洗阶段

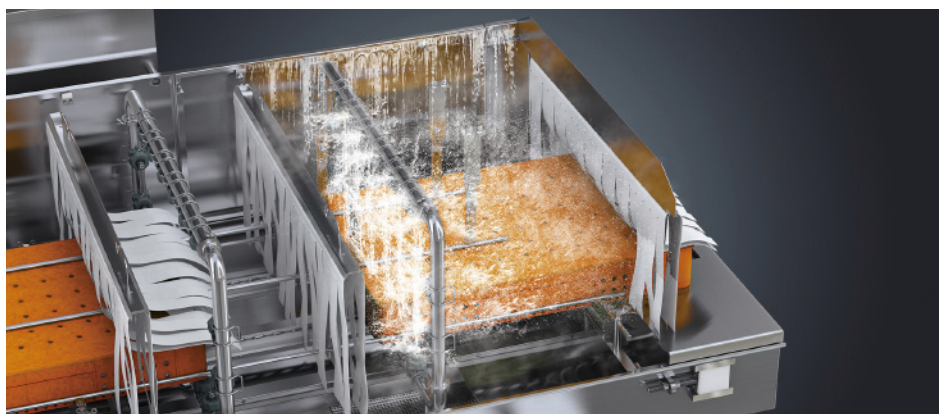

进行最后的彻底冲洗,达到卫生、无菌的目的。

适用范围 APPLICATION

环速灭菌洗箱机主要适用于烤盘、烘焙模具、周转箱、周转筐、不锈钢餐盘、单冻器、蛋托、物料桶等容器的批量快速灭菌清洗。

严格的清洗灭菌流程，保证结果符合食品安全法的要求

灭菌环保，无需清洗剂，保护环境，无污染排放。

常见食品细菌

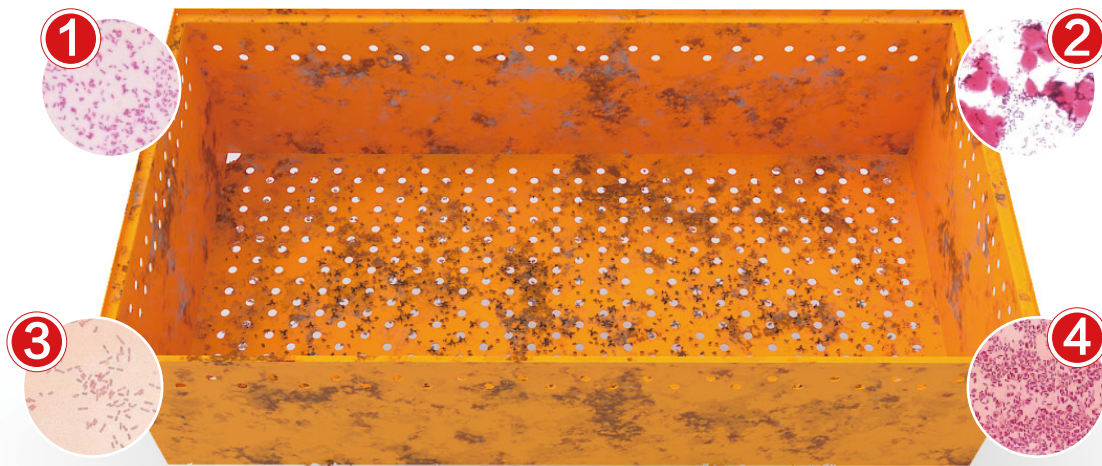

! 细菌名称	! 生长环境
① 大肠杆菌	最适合生长温度为37℃， 生长温度范围为15℃-46℃。
② 金黄色葡萄球菌	最适合生长温度37℃。
③ 沙门氏菌	最适合生长温度10℃-42℃。
④ 副溶血型弧菌	最适合生长温度为30℃-37℃

360° 无死角、90℃ 高温灭菌

10个面，高温、高压喷洗，洁净度高。

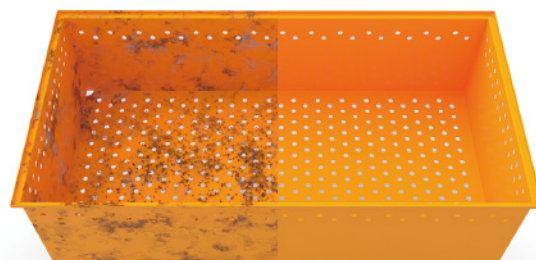

三级过滤水箱技术，环境控菌

自主研发的三级水箱控菌过滤系统确保循环用水无废渣、大颗粒物，保证清洗流畅，无堵塞。

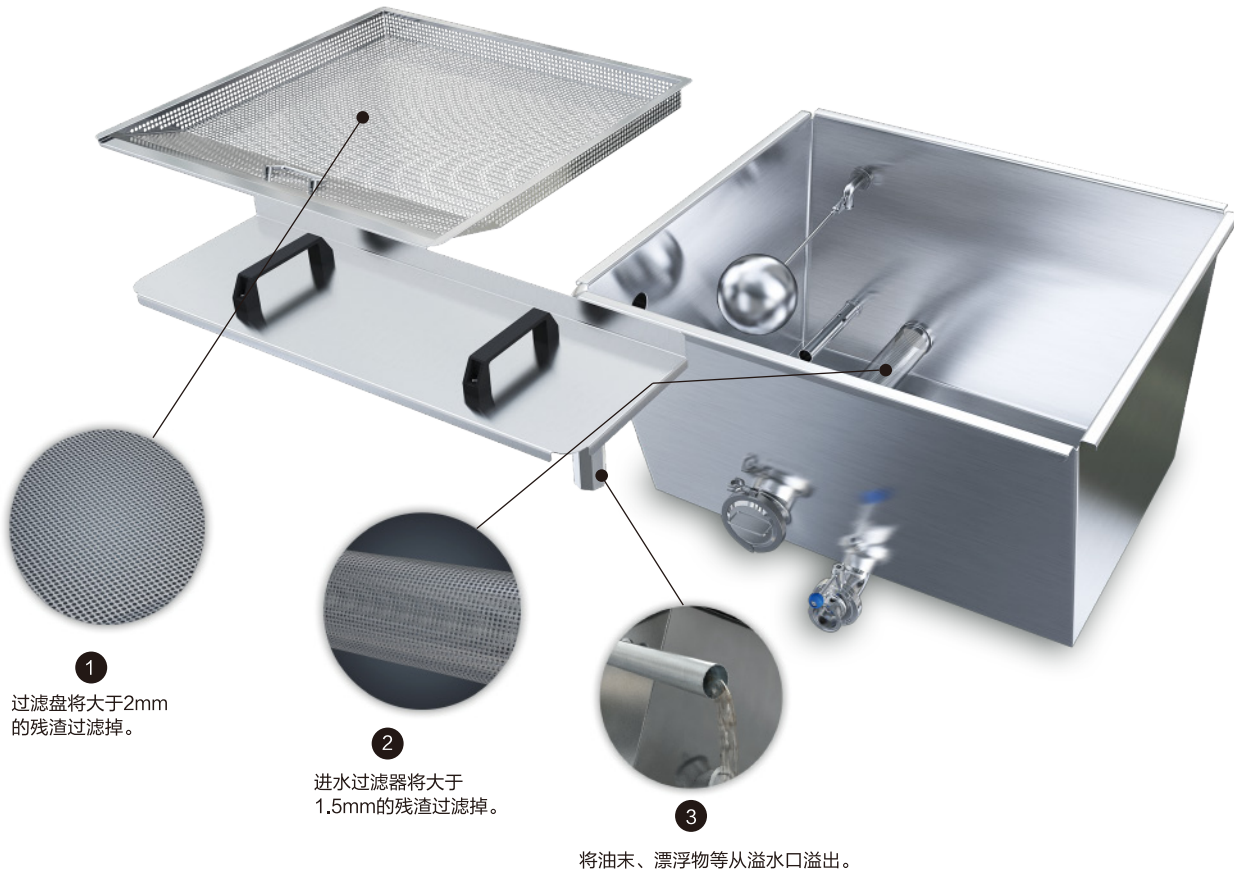

权威检测

微生物化验单

编号	名称规格	客户	涂抹日期	批次	初发菌落总数	大肠菌群	大肠杆菌	金葡	沙门氏	备注	化验员
8	未消毒筷子	A区	14.12.25	8	9.0×10^6	2.4×10^5	(-)	(-)	(-)	初发	王顺
9	消毒后筷子	A区	14.12.25	4	<10	(-)	(-)	(-)	(-)	初发	王顺
10	未消毒筷子	A区	14.12.25	2	5.8×10^6	2.1×10^5	(-)	(-)	(-)	初发	王顺
11	消毒后筷子	A区	14.12.25	5	<10	(-)	(-)	(-)	(-)	初发	王顺
12	未消毒筷子	A区	14.12.25	X	1.5×10^6	1.2×10^5	(-)	(-)	(-)	初发	王顺
13	消毒后筷子	A区	14.12.25	T	<10	(-)	(-)	(-)	(-)	初发	王顺

执行标准: GB4789. 2-2010

测试环境: 1) 肉制品使用后的筐体 2) 清洗速度600只/小时
3) 蒸汽加热水温85° C

经国外使用客户对现场清洗后容器进行细菌检测，清洗后容器的菌落总数 < 10。符合国家食品安全标准。

出色的工艺大幅提高工作效率，节省成本。

国际标准SUS304材质整体焊接，采用不锈钢卫生级清洗泵，能够替代传统的人工清洗作业，满足不同食品企业的大量周转箱清洗要求。

无缝焊接

设备采用国际化无缝焊接技术，美观，便于清洗。不产生细菌滋生，使用寿命长。



夹扣喷头

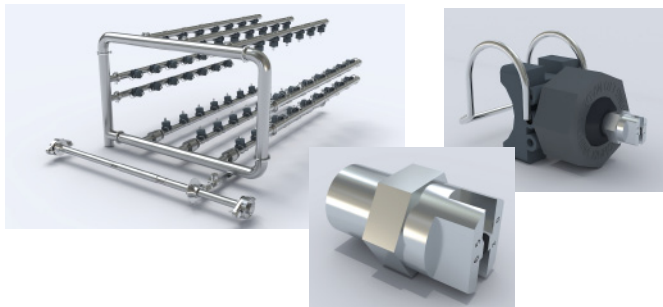

360° 自主可调节喷头，喷头采用夹扣形状，方便拆解与清洗。

蒸汽系统

利用蒸汽加热水，最高水温可加热到93℃，彻底灭菌。控温精确，加热均匀，零污垢。



预洗摆动管路清洗容器无死角

预洗底部喷头采用全方位摆动管路设计，彻底清洗容器死角。



弧形设计

水箱边角采用弧形设计，防止清洗时刮伤。

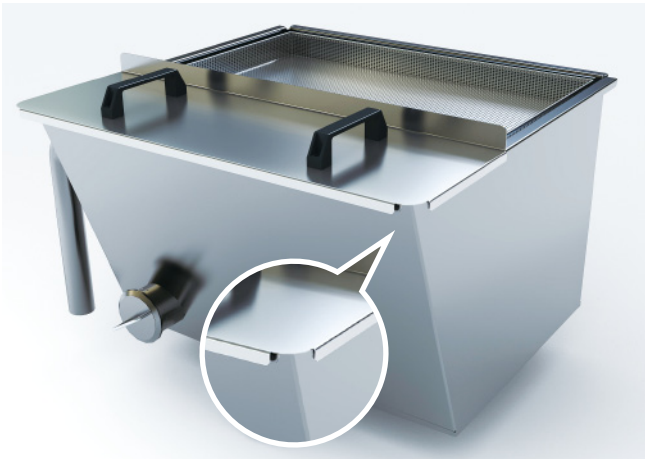

安全防护

电控箱达IP65的防护等级，防潮防水，可直接冲洗，故障率低，性能稳定。



清洗范围涵盖食品加工行业各种容器具。

环速灭菌洗箱机主要适用与烤盘、烘焙模具、周转箱、周转筐、不锈钢餐盘、单冻器、蛋托、物料桶等容器的大批量快速灭菌清洗。

水产行业常用容器 COMMON CONTAINER FOR FISHERY INDUSTRY

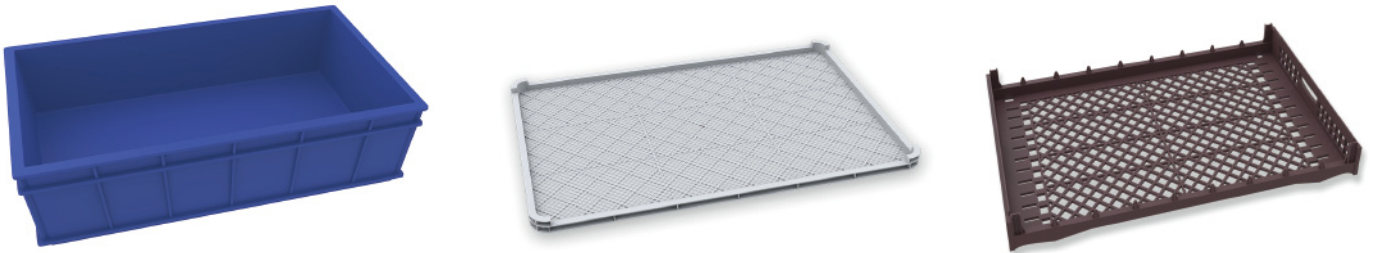

肉类行业常用容器 COMMON CONTAINERS FOR MEAT INDUSTRY



快餐行业常用容器 FAST FOOD CONTAINER

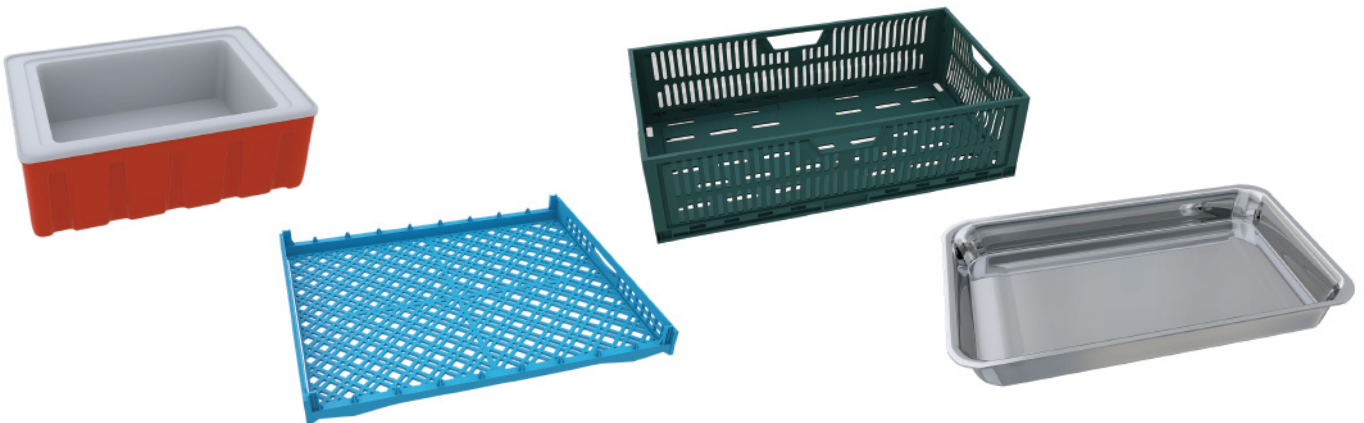

烘焙行业常用容器

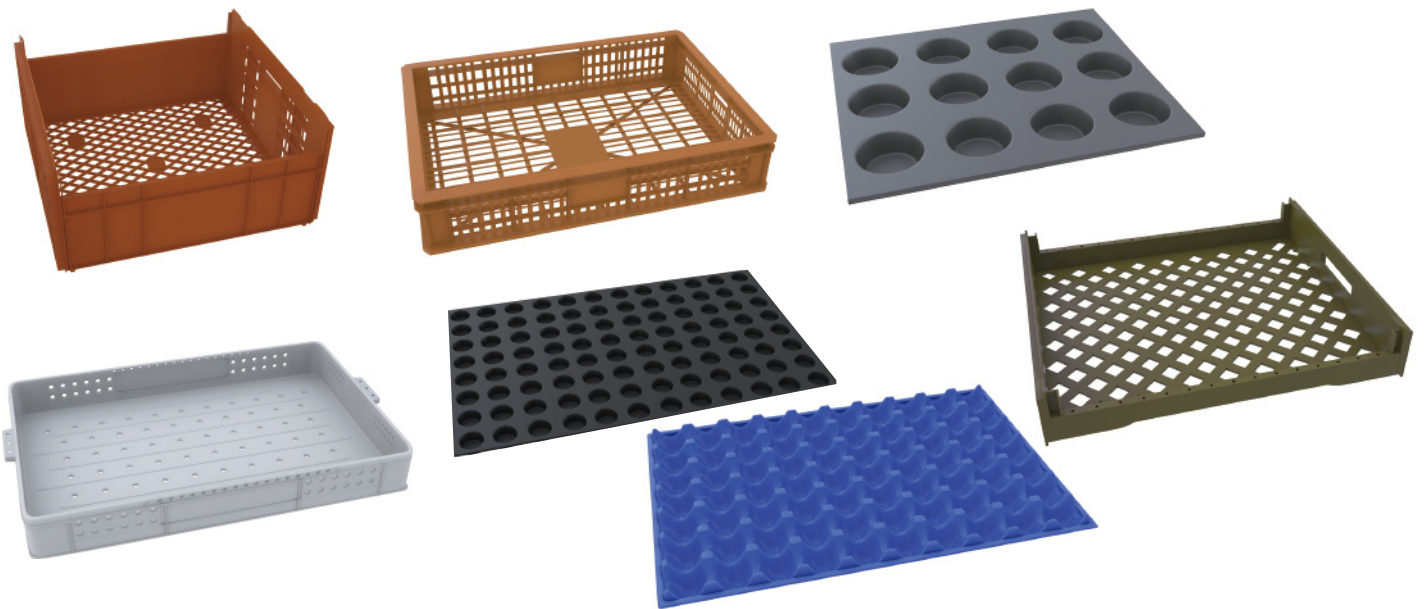

大幅节省人工

优秀的产品工艺设计使设备长期使用稳定，相较于传统的人工清洗，用人数量多、用时长、效率低、浪费大量成本，主要是清洗效果不彻底，环速灭菌洗箱机只需要2人工位操作，简单、高效，可为企业节省大量成本。



传统人工清洗方式，清洗效率低、清洗不彻底，容器再循环利用极易发生食品安全问题。



环速灭菌洗箱机，清洗稳定效率高，大幅节省人工，清洗出来的容器符合食品安全法。



环速灭菌洗箱机XK-300

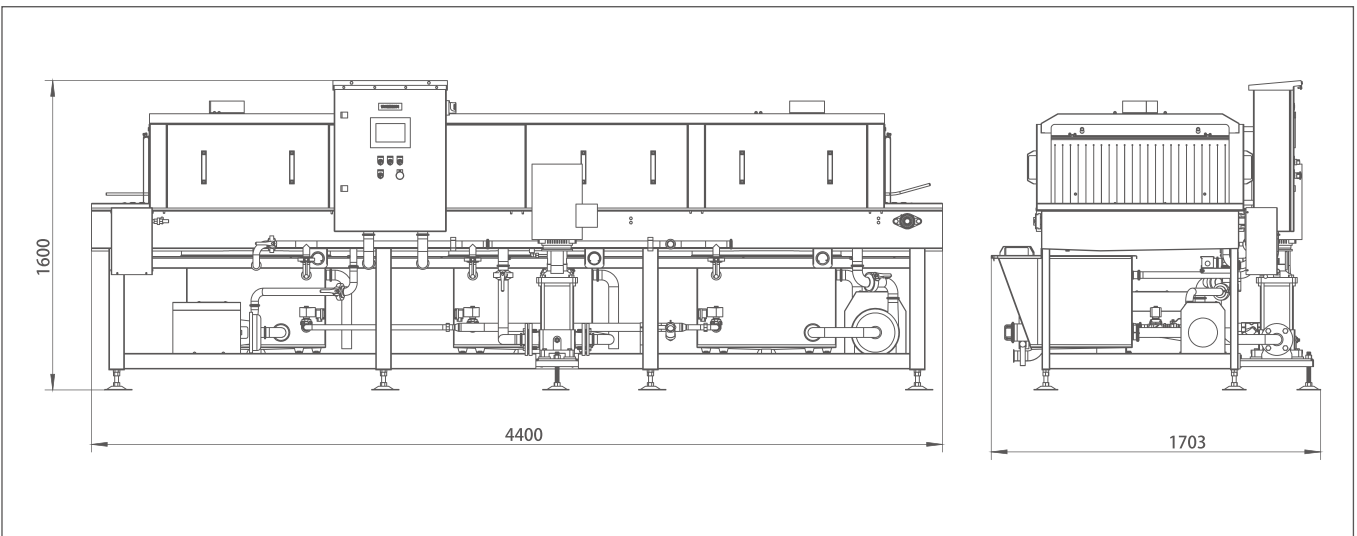

项目		单位	型号
			XK-300
设备本体	标准处理量	个/h	100-900
	输送速度	m/min	2-10
	水箱数量	个	3
	多级清洗	—	预洗、主洗、漂洗、净水清洗
	最大清洗尺寸 (W×H)	mm	650×270
	外形尺寸 (W×D×H)	mm	4400×1703×1600
	电源	—	三相五线制 380V 50HZ
	设备功率 (50Hz)	kW	13.4
	传动形式	—	焊式短环链
	杀菌形式	—	高温杀菌
接口尺寸	加热形式	—	蒸汽加热、智能控制
	蒸汽进口	—	DN32内丝
	排气口	—	φ180直管
	水进口	—	φ34卡箍接头/1"内丝
	排水口	—	φ51卡箍接头
外围供给	溢水口	—	φ51直管
	补水量	L/H	200-1800
	蒸汽压力	Mpa	0.2-0.3
	蒸汽供给量	kg/h	120-300

Item		Unit	Model
			XK-300
Equipment	Standard processing quantity	Piece/h	100-900
	Conveying rate	m/min	2-10
	Number of water tank	Piece	3
	Multistage cleaning	—	Prewashing, main washing, rinsing and washing with clean water
	Max cleaing dimension(WxH)	mm	650×270
	External dimension(WxDxH)	mm	4400×1703×1600
	Power	—	Three phase AC380V 50HZ
	Equipment power(50Hz)	kW	13.4
	Drive type	—	Welded short link chain
	Disinfection mode	—	High temperature sterilization
Dimension interface	Heating mode	—	Steam heating and smart control
	Steam inlet	—	DN32 internal thread
	Air vent	—	φ180straight tube
	Water inlet	—	φ34coupling/1"internalthread
	Outlet	—	φ51coupling
Supply peripheral	Spill outlet	—	φ51straight tube
	Rate of water make-up	L/H	200-1800
	Steam pressurre	Mpa	0.2-0.3
	Steam supply	kg/h	120-300

环速灭菌洗箱机XK-500

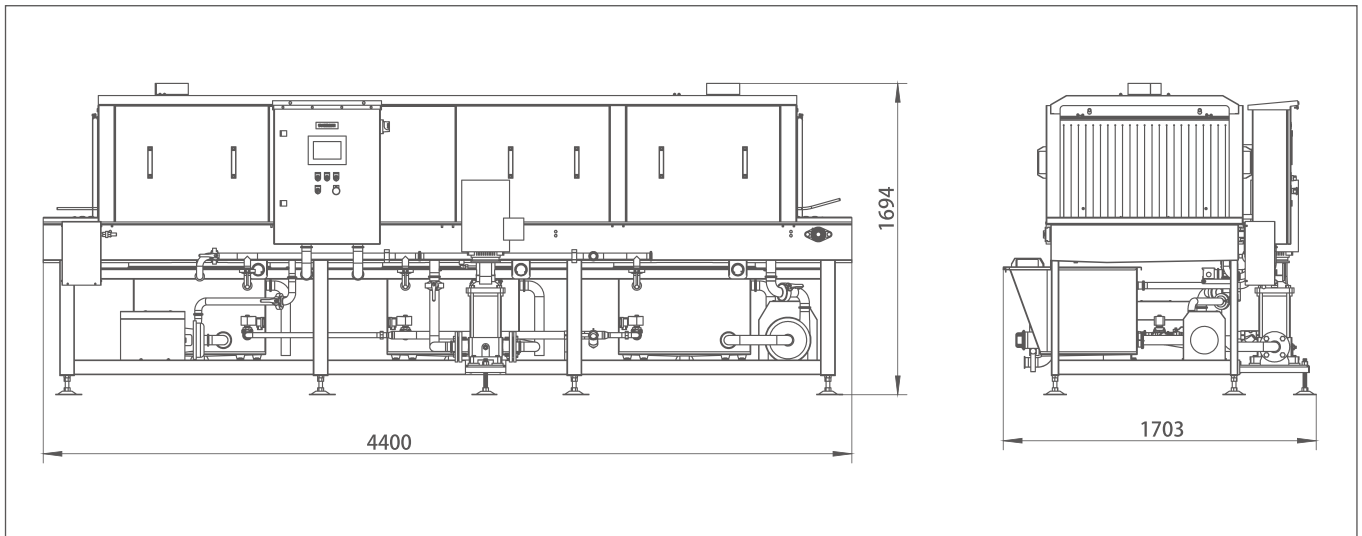

项目	单位	型号
		XK-500
标准处理量	个/h	100-900
输送速度	m/min	2~10
水箱数量	个	3
多级清洗	—	预洗、主洗、漂洗、净水清洗
最大清洗尺寸(W×H)	mm	650×500
外形尺寸(W×D×H)	mm	4400×1703×1694
电源	—	三相五线制 380V 50HZ
设备功率(50Hz)	kW	13.4
传动形式	—	焊式短环链
杀菌形式	—	高温杀菌
加热形式	—	蒸汽加热、智能控制
蒸汽进口	—	DN32内丝
排气口	—	φ180直管
水进口	—	φ34卡箍接头/1"内丝
排水口	—	φ51卡箍接头
溢水口	—	φ51直管
补水量	L/H	200-1800
蒸汽压力	Mpa	0.2-0.3
蒸汽供给量	kg/h	120-300

Item	Unit	Model
		XK-500
Standard processing quantity	Piece/h	100-900
Conveying rate	m/min	2~10
Number of water tank	Piece	3
Multistage cleaning	—	Prewashing、main washing、rinsing and washing with clean water
Max cleaing dimension(WxH)	mm	650×500
External dimension(WxDxH)	mm	4400×1703×1694
Power	—	Three phase AC380V 50HZ
Equipment power(50Hz)	kW	13.4
Drive type	—	Welded short link chain
Disinfection mode	—	High temperature sterilization
Heating mode	—	Steam heating and smart control
Steam inlet	—	DN32 internal thread
Air vent	—	φ180straight tube
Water inlet	—	φ34coupling/1"internalthread
Outlet	—	φ51coupling
Spill outlet	—	φ51straight tube
Rate of water make-up	L/H	200-1800
Steam pressurre	Mpa	0.2-0.3
Steam supply	kg/h	120-300

环速灭菌洗箱机XKF-300

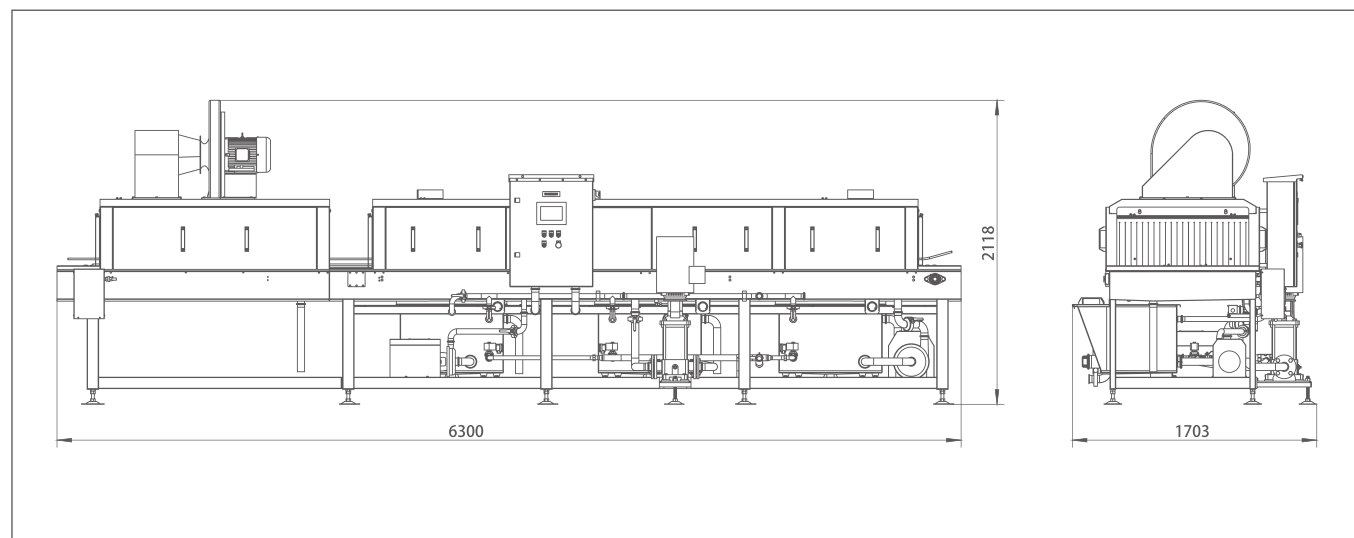

	项目	单位	型号
设备本体	标准处理量	个/h	XKF-300 100-900
	输送速度	m/min	2~10
	水箱数量	个	3
	多级清洗	—	预洗、主洗、漂洗、净水清洗、风干
	最大清洗尺寸 (W×H)	mm	650×270
	外形尺寸 (W×D×H)	mm	6300×1703×2118
	电源	—	三相五线制 380V 50HZ
	设备功率 (50Hz)	kW	17.4
	传动形式	—	焊式短环链
	杀菌形式	—	高温杀菌
接口尺寸	加热形式	—	蒸汽加热、智能控制
	蒸汽进口	—	DN32内丝
	排气口	—	φ180直管
	水进口	—	φ34卡箍接头/1"内丝
	排水口	—	φ51卡箍接头
外围供给	溢水口	—	φ51直管
	补水量	L/H	200-1800
	蒸汽压力	Mpa	0.2-0.3
	蒸汽供给量	kg/h	120-300

	Item	Unit	Model
Equipment	Standard processing quantity	Piece/h	XKF-300 100-900
	Conveying rate	m/min	2~10
	Number of water tank	Piece	3
	Multistage cleaning	—	Prewashing, main washing, rinsing and washing with clean water and air drying
	Max cleaing dimension(WxH)	mm	650×270
	External dimension(WxDxH)	mm	6300×1703×2118
	Power	—	Three phase AC380V 50HZ
	Equipment power(50Hz)	kW	17.4
	Drive type	—	Welded short link chain
	Disinfection mode	—	High temperature sterilization
Dimension interface	Heating mode	—	Steam heating and smart control
	Steam inlet	—	DN32 internal thread
	Air vent	—	φ180straight tube
	Water inlet	—	φ34coupling/1"internalthread
	Outlet	—	φ51coupling
Supply peripheral	Spill outlet	—	φ51straight tube
	Rate of water make-up	L/H	200-1800
	Steam pressurre	Mpa	0.2-0.3
	Steam supply	kg/h	120-300

环速灭菌洗箱机XKF-500

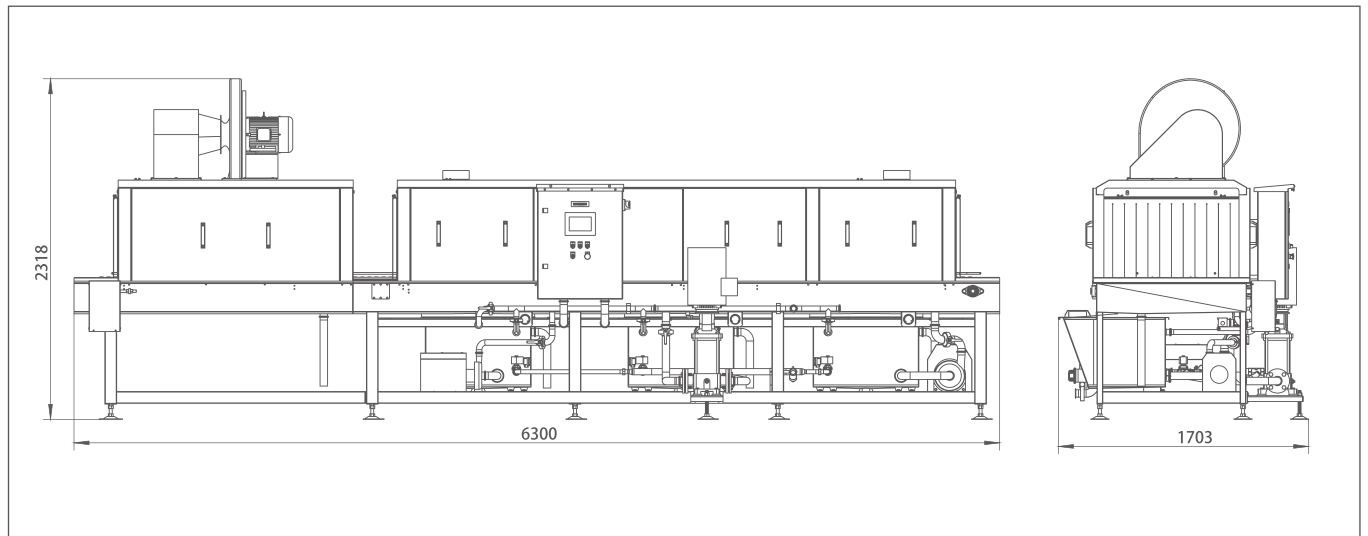

	项目	单位	型号
			XKF-500
设备本体	标准处理量	个/h	100-900
	输送速度	m/min	2~10
	水箱数量	个	3
	多级清洗	—	预洗、主洗、漂洗、净水清洗、风干
	最大清洗尺寸(W×H)	mm	650×500
	外形尺寸(W×D×H)	mm	6300×1703×2318
	电源	—	三相五线制 380V 50HZ
	设备功率(50Hz)	kW	17.4
	传动形式	—	焊式短环链
	杀菌形式	—	高温杀菌
接口尺寸	加热形式	—	蒸汽加热、智能控制
	蒸汽进口	—	DN32内丝
	排气口	—	φ180直管
	水进口	—	φ34卡箍接头/1"内丝
	排水口	—	φ51卡箍接头
外围供给	溢水口	—	φ51直管
	补水量	L/H	200-1800
	蒸汽压力	Mpa	0.2-0.3
	蒸汽供给量	kg/h	120-300

	Item	Unit	Model
			XKF-500
Equipment	Standard processing quantity	Piece/h	100-900
	Conveying rate	m/min	2~10
	Number of water tank	Piece	3
	Multistage cleaning	—	Prewashing, main washing, rinsing and washing with clean water and air drying
	Max cleaing dimension(WxH)	mm	650×500
	External dimension(WxDxH)	mm	6300×1703×2318
	Power	—	Three phase AC380V 50HZ
	Equipment power(50Hz)	kW	17.4
	Drive type	—	Welded short link chain
	Disinfection mode	—	High temperature sterilization
Dimension interface	Heating mode	—	Steam heating and smart control
	Steam inlet	—	DN32 internal thread
	Air vent	—	φ180straight tube
	Water inlet	—	φ34coupling/1"internalthread
	Outlet	—	φ51coupling
Supply peripheral	Spill outlet	—	φ51straight tube
	Rate of water make-up	L/H	200-1800
	Steam pressurre	Mpa	0.2-0.3
	Steam supply	kg/h	120-300

环速灭菌洗箱机XKFF-300

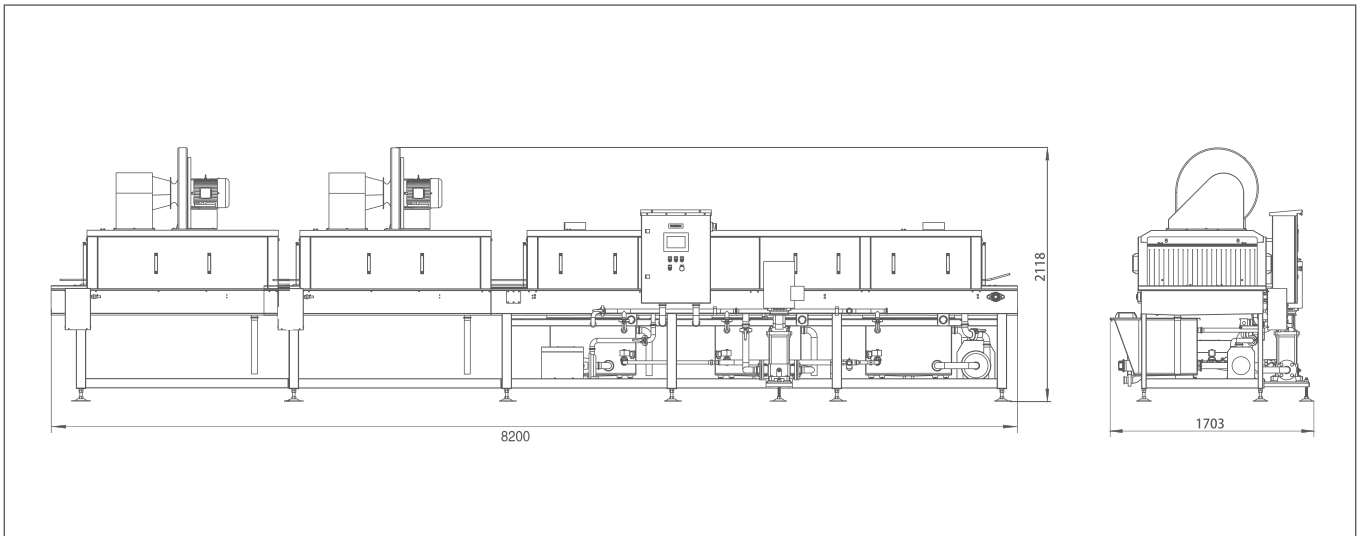
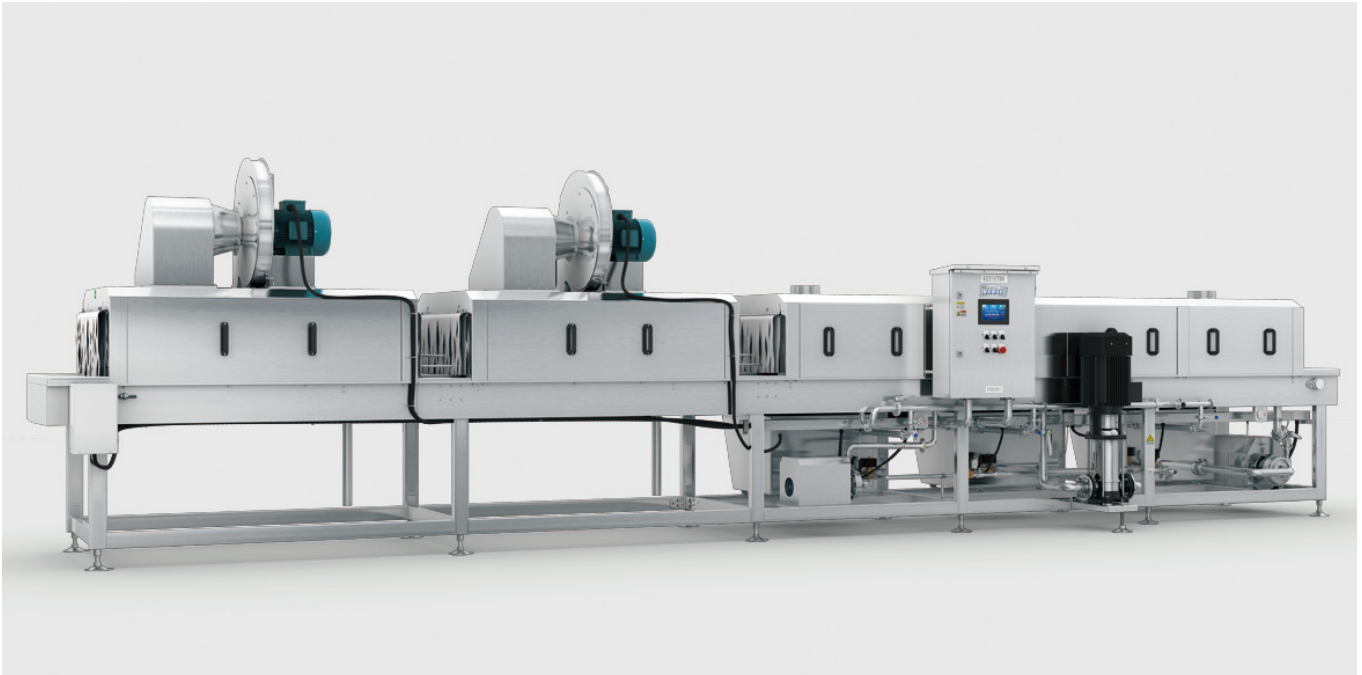

	项目	单位	型号
			XKFF-300
设备本体	标准处理量	个/h	100-900
	输送速度	m/min	2~10
	水箱数量	个	3
	多级清洗	—	预洗、主洗、漂洗、净水清洗、一段风干、二段风干
	最大清洗尺寸 (W×H)	mm	650×270
	外形尺寸 (W×D×H)	mm	8200×1703×2118
	电源	—	三相五线制 380V 50HZ
	设备功率 (50Hz)	kW	21.4
	传动形式	—	焊式短环链
	杀菌形式	—	高温杀菌
接口尺寸	加热形式	—	蒸汽加热、智能控制
	蒸汽进口	—	DN32内丝
	排气口	—	φ180直管
	水进口	—	φ34卡箍接头/1" 内丝
	排水口	—	φ51卡箍接头
外围供给	溢水口	—	φ51直管
	补水量	L/H	200-1800
	蒸汽压力	Mpa	0.2-0.3
	蒸汽供给量	kg/h	120-300

	Item	Unit	Model
			XKFF-300
Equipment	Standard processing quantity	Piece/h	100-900
	Conveying rate	m/min	2~10
	Number of water tank	Piece	3
	Multistage cleaning	—	Prewashing, main washing, rinsing and washing with clean water and air drying
	Max cleaing dimension(WxH)	mm	650×270
	External dimension(WxDxH)	mm	8200×1703×2118
	Power	—	Three phase AC380V 50HZ
	Equipment power(50Hz)	kW	21.4
	Drive type	—	Welded short link chain
	Disinfection mode	—	High temperature sterilization
Dimension interface	Heating mode	—	Steam heating and smart control
	Steam inlet	—	DN32 internal thread
	Air vent	—	φ180straight tube
	Water inlet	—	φ34coupling/1"internalthread
	Outlet	—	φ51coupling
Supply peripheral	Spill outlet	—	φ51straight tube
	Rate of water make-up	L/H	200-1800
	Steam pressurre	Mpa	0.2-0.3
	Steam supply	kg/h	120-300

环速灭菌洗箱机XKS

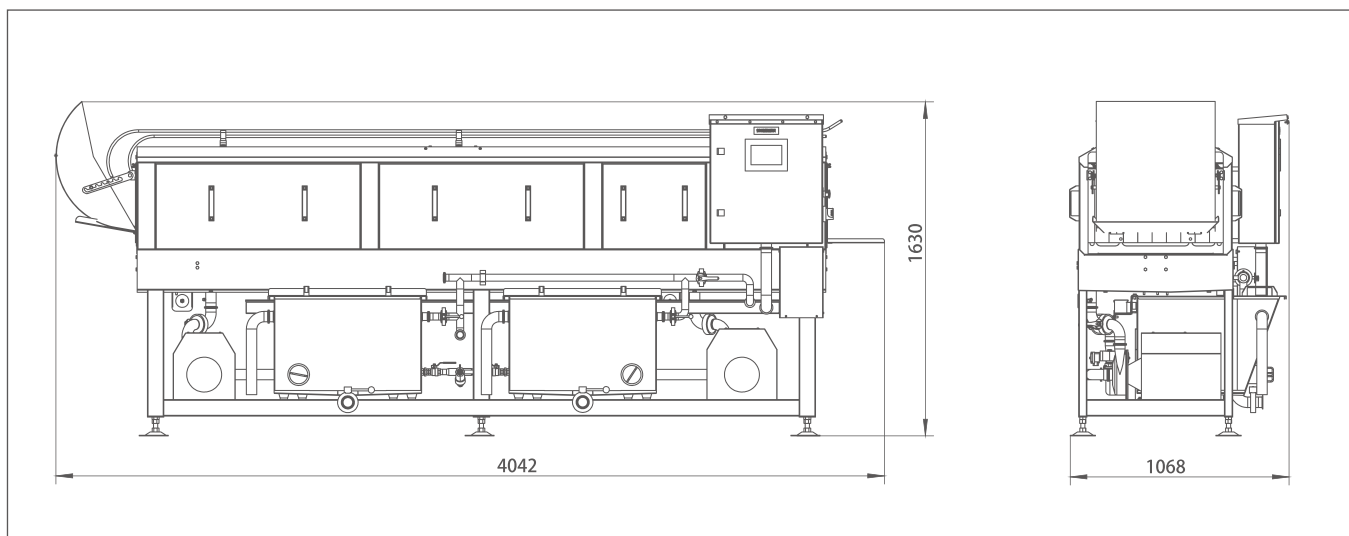
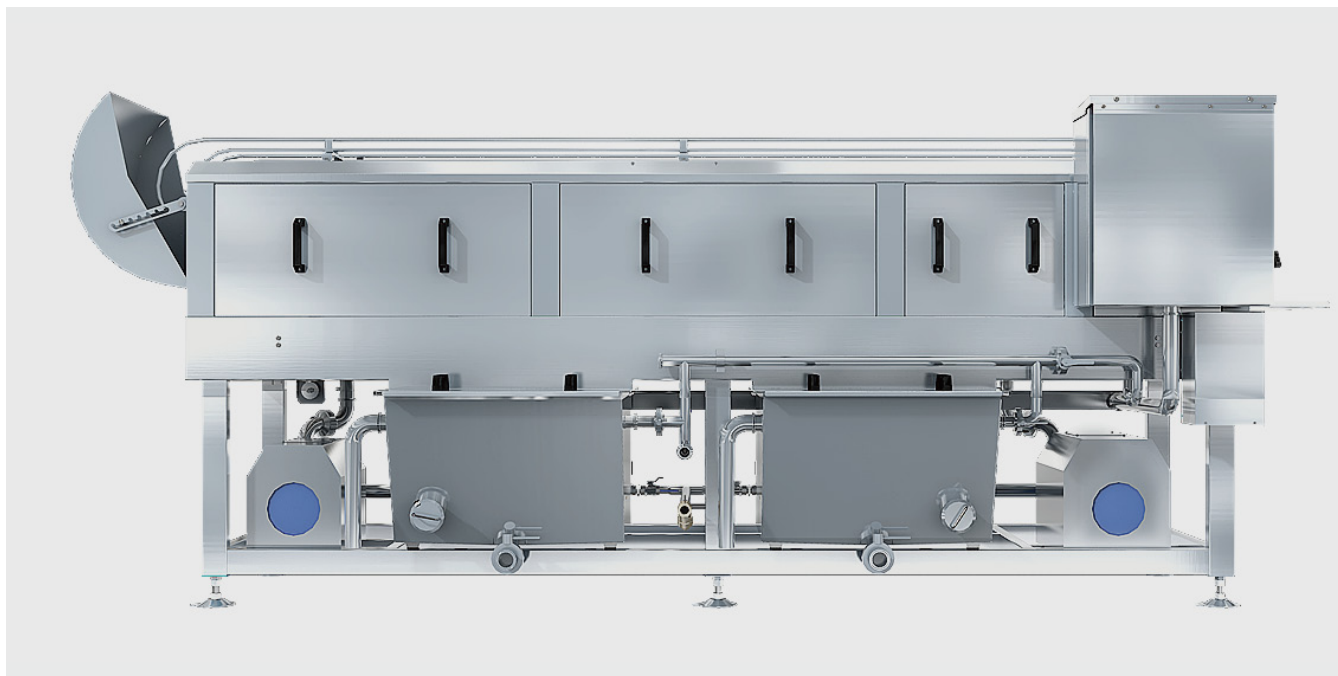

	项目	单位	型号
			XKS
设备本体	标准处理量	个/h	100-900
	输送速度	m/min	2-10
	水箱数量	个	2
	多级清洗	—	预洗、主洗、漂洗、净水清洗
	最大清洗尺寸 (W×H)	mm	460×230
	外形尺寸 (W×D×H)	mm	4042×1068×1630
	电源	—	三相五线制 380V 50HZ
	设备功率 (50Hz)	kW	9.7
	传动形式	—	焊式短环链
	杀菌形式	—	高温杀菌
加热形式	—	蒸汽加热、智能控制	
接口尺寸	蒸汽进口	—	DN32内丝
	排气口	—	φ180直管
	水进口	—	φ34卡箍接头/1"内丝
	排水口	—	φ51卡箍接头
	溢水口	—	φ51直管
外围供给	补水量	L/H	200-1800
	蒸汽压力	Mpa	0.2-0.3
	蒸汽供给量	kg/h	80-200

	Item	Unit	Model
			XKS
Equipment	Standard processing quantity	Piece/h	100-900
	Conveying rate	m/min	2-10
	Number of water tank	Piece	2
	Multistage cleaning	—	Prewashing, main washing, rinsing and washing with clean water
	Max cleaing dimension(WxH)	mm	460×230
	External dimension(WxDxH)	mm	4042×1068×1630
	Power	—	Three phase AC380V 50HZ
	Equipment power(50Hz)	kW	9.7
	Drive type	—	Welded short link chain
	Disinfection mode	—	High temperature sterilization
Dimension interface	Heating mode	—	Steam heating and smart control
	Steam inlet	—	DN32 internal thread
	Air vent	—	φ180straight tube
	Water inlet	—	φ34coupling/1"internalthread
	Outlet	—	φ51coupling
Supply peripheral	Spill outlet	—	φ51straight tube
	Rate of water make-up	L/H	200-1800
	Steam pressurre	Mpa	0.2-0.3
Steam supply	kg/h	80-200	



专利证书



部分合作伙伴



宾堡 (北京) 食品有限公司
Bimbo (Beijing) Food Co., Ltd.



唐山挨个来食品有限公司
Tangshan Aige'ai Food co., Ltd.



北京西贝汇通供应链管理有限公司
Beijing Huotong Shibeisunli Chain Management Co., Ltd.



山东安吉丸食品有限公司
Anji Shandong Food Co., Ltd.



苏州工业园区安华物流系统有限公司
AlSCO Logistics System Co., Ltd.



石家庄桃李食品有限公司
Shijiazhuang Taoli Food Co., Ltd.



山东龙大肉食股份有限公司
Shandong Longda Meat Foodstuff Co., Ltd.



上海中餐饮饮管理有限公司
Shanghai China Food & Beverage Management Co., Ltd.



上海鼎丰酿造食品有限公司
Shanghai Dingfeng Food Co., Ltd.



北京丘比食品有限公司
Beijing Kewpie Food Co., Ltd.



武汉市玫瑰皇冠食品有限公司
Wuhan Meriland Food Co., Ltd.



青岛德州扒鸡有限公司
Qingdao Dezhou Braised Chicken Co., Ltd.



必斐艾食品有限公司
Surely food co., Ltd.



东莞市广隆食品有限公司
Dongguan Guang Long Food Co., Ltd.



郑州卡吉诺食品有限公司
Zhengzhou Cake Now Food Co., Ltd.



杭州玫瑰食品有限公司
Hangzhou Meilong Food Co., Ltd.



上海梅林正广和 (绵阳) 有限公司
Shanghai Melingyash Masahrovia (Mianyang) Co., Ltd.



南京和善园餐饮管理有限公司
Nanjing Heshanyuan Catering Trade Management Co., Ltd.



重庆天友乳业股份有限公司
Chongqing Tianyou Dairy Co., Ltd.



四川金忠食品股份有限公司
Sichuan Jinzhong Food Co., Ltd.



北京味多美食品科技有限责任公司
Beijing Wedome Food Co., Ltd.



重庆德佳肉类科技有限公司
Chongqing Dejia meat Technology Co., Ltd.



山东李先生食品有限公司
Shandong Mrlee Food Co., Ltd.



浙江山山家食品有限公司
Zhejiang Shanshanjia Food Co., Ltd.



上海西区老大方食品工业有限公司
Shanghai West Laodafang Food Co., Ltd.



上海怡斯宝特面包工业有限公司
Shanghai East Balt Bakeries Co., Ltd.



山东日龙食品有限公司
Shandong Dragon Food Co., Ltd.



青岛士大力快餐有限公司
Qingdao tudali Food Co., Ltd.



青岛丹香食品有限公司
Qingdao danxiang food co., Ltd.



佛山市风来客宠物用品有限公司
Foshang Nawlars Co., Ltd.



漳州天福茶业有限公司
Zhangzhou TenFu's Tea Co., Ltd.



西安真之味食品有限公司
Xian Pure Taste Food Co., Ltd.



四川大拇指食品有限公司
Sichuan Damuzhi Food Co., Ltd.



北京龙盛众望早餐有限公司
Beijing Longshengzhongwang Food Co., Ltd.



沈阳东东食品工业有限公司
Shangyang Dongdong Food Co., Ltd.



甘肃红房子食品有限责任公司
Gansu Red House Food Co., Ltd.



吉林辣怪鸭食品有限公司
Jilin Laguaiya Food Co., Ltd.



东方阳阳餐饮管理有限公司
Dongfang Yangyang Catering Management Co., Ltd.



湖南罗曼食品有限公司
Hunan Luoman Food Co., Ltd.



穗味轩食品有限公司
Sweet Mixed Food Co., Ltd.



不二家 (杭州) 食品有限公司
Fujiya (Hangzhou) Food Co., Ltd.



哈尔滨裕昌食品有限公司
Haerbin Yuchang Food Co., Ltd.



广西包司令餐饮管理有限公司
Guangxi Baosling Beverage Management Co., Ltd.



广州市海珠区御膳房烧卤坊
Guangzhou Zhuhai Yushanfang Shaoluofang



青岛合之源食品有限公司
Qingdao Hezhiyuan Food Co., Ltd.



固安县天绿食品食品有限公司
Guanxian Tianlushi Food Co., Ltd.



天津滨海新区鸿博鸿食品有限公司
Tianjin Hongbohong Food Co., Ltd.



北京南河北星农业发展有限公司
Beijing south Hebei star agricultural development co., Ltd.



常州家绿林果园艺有限公司
Changzhou Grehome Horticulture Co., Ltd.



重庆新沁园食品有限公司
Chongqing Qinyuan Food Co., Ltd.

国际化售后服务&定制化服务



售后服务

一站式的售后服务处理原则，以顾客满意为目标彻底解决问题。

与客户进行信函联系，电话，拜访等开展跟踪服务！

我们向您承诺：为您提供行业内最优质的服务！

我们可提供：

卫生级食品加工设备，解决生产过程中食品细菌菌落总数超标问题。

根据食品加工工艺，提出解决方案。

根据客户提供的数据和工艺要求，进行专门个性定制化服务。

提高整体设备效率。

降低成本并最小化能源费用。

我们的优势：

提供交钥匙工程

工程及咨询

安装调试等服务

国际标准的售后服务和技术支持（包括故障处理和完善的维护支持工作）



青岛环速科技有限公司

青岛环速科技有限公司，始于2004年，是一家致力于卫生级食品深加工设备研发和生产的高新技术企业。

真空快速冷却机，灭菌洗筐机，智能搅拌锅，果蔬清洗机等都是从食品无菌加工理念出发，自主设计研发的智能化，高效节能设备；并为食品企业提供无菌生产配套设备及系统化解决方案。

无菌、高效、节能、卫生是环速一贯坚持的设计理念。

十余年的发展，环速的客户遍及全国各大食品行业，多次参与国家项目设计，并为多家大型企业提供生产工艺解决方案，得到客户好评。并出口到泰国，越南，日本，印度等东南亚地区。配套国际化售后服务体系，为客户解决后顾之忧。

环速正以全新的姿态，迎接新工业4.0时代的到来，并为实现每天30亿人受益的健康梦，不懈努力。

联系方式

地址：山东省青岛市市北区福州北路90号

邮编：266000

电话：0532-85697333

传真：0532-85697187

网址：<http://www.chinahuansu.com>

E-mail:huansu@huansu.com.cn



微信服务号



微信订阅号